



Dinas  
**pmptsp**  
Penanaman Modal & Pelayanan Terpadu Satu Pintu



**OSS**  
KEMENTERIAN INVESTASI DAN  
PERINDUSTRIAN

# STANDAR OPERASIONAL PROSEDUR PENYELENGGARAAN PERIZINAN BERUSAHA BERBASIS RISIKO (OSS-RBA)

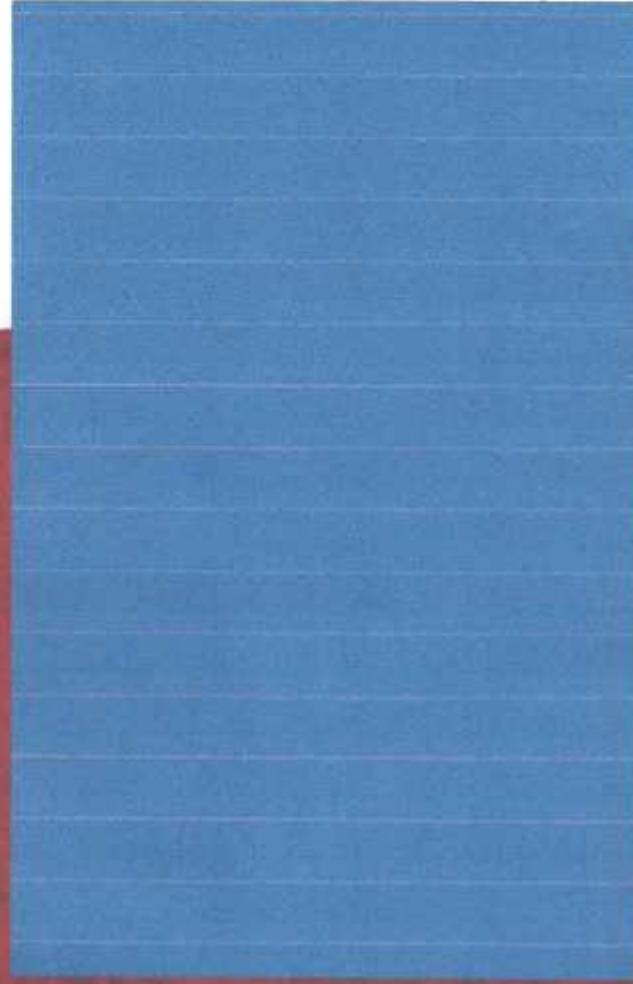

Undang-Undang Cipta Kerja  
Pasti, Mudah, Cepat



PEMERINTAH KOTA TASIKMALAYA  
DINAS PENANAMAN MODAL DAN PELAYANAN TERPADU SATU  
PINTU

Nomor SOP : 808/804/DPMP/TSR/2021

Tgl Pembuatan : 20 Oktober 2021

Tgl/No Revisi : -

Tgl Efektif : 25 November 2021

Disahkan Oleh :

Kepala Dinas Penanaman Modal dan  
Pelayanan Terpadu Satu Pintu  
Kota Tasikmalaya



Nama SOP : Pelayanan Perizinan Berusaha (OSS RBA) Untuk Risiko Rendah

KUALIFIKASI PELAKSANAAN :

- Front office: Minimal berpendidikan D3 (harus menguasai persyaratan izin);

DASAR HUKUM :

1. UU Nomor 25 Tahun 2009 tentang Pelayanan Publik;
2. UU Nomor 36 Tahun 2009 Tentang Kesehatan;
3. UU Nomor 11 Tahun 2020 tentang Cipta Kerja;
4. Peraturan Pemerintah Nomor 5 Tahun 2021 tentang Penyelenggaraan Perizinan Berusaha Berbasis Risiko;
5. Peraturan Pemerintah Nomor 6 Tahun 2021 tentang Penyelenggaraan Perizinan Berusaha di Daerah;

KETERKAITAN :

1. Kementerian Investasi/BKPM;
2. Kementerian Terkait sesuai sektor;
3. Walikota Tasikmalaya;

PERALATAN/ PERLENGKAPAN :

1. Komputer;
2. Dokumen Izin;
3. Aplikasi OSS RBA.

PERINGATAN :

1. Pencapaian SOP dalam kondisi normal;
2. Biaya retribusi Rp. 0,- ( nol Rupiah ).

PENCATATAN DAN PENDATAAN :

- Di simpan sebagai data elektronik dan manual

NO.	KEGIATAN	PELAKSANA			MUTU BAKU			Keterangan
		Pemohon	Dinas Teknis	DPMPTSP	Kelengkapan	Waktu	Output	
1	Pemohon mengajukan permohonan hak akses OSS RBA				Data kependudukan pemohon berupa data NIK	5 menit	Username dan password	Aplikasi OSS RBA
2	Pemohon mengajukan perizinan usaha dengan mengisi data pemohon				Data pribadi pemohon	5 menit	Data pribadi pemohon	Data pemohon sesuai dengan data KTP
3	Pemohon mengisi data usaha				Data perusahaan	5 menit	Data Perusahaan	
4	Pemohon mengisi daftar kegiatan usaha				Mengisikan daftar kegiatan usaha	5 menit	Daftar kegiatan Usaha	
5	Pemohon mendapatkan dan mencetak izin				Legalitas Izin	5 menit	Nomor Induk Berusaha (NIB)	Aplikasi OSS RBA



PEMERINTAH KOTA TASIKMALAYA  
DINAS PENANAMAN MODAL DAN PELAYANAN TERPADU SATU  
PINTU

DASAR HUKUM :

1. UU Nomor 25 Tahun 2009 tentang Pelayanan Publik;
2. UU Nomor 36 Tahun 2009 Tentang Kesehatan;
3. UU Nomor 11 Tahun 2020 tentang Cipta Kerja;
4. Peraturan Pemerintah Nomor 5 Tahun 2021 tentang Penyelenggaraan Perizinan Berusaha Berbasis Risiko;
5. Peraturan Pemerintah Nomor 6 Tahun 2021 tentang Penyelenggaraan Perizinan Berusaha di Daerah;

Nama SOP :

Pelayanan Perizinan Berusaha (OSS RBA) Untuk Risiko Menengah Rendah

KUALIFIKASI PELAKSANAAN :

- Front office: Minimal berpendidikan D3 (harus menguasai persyaratan izin);

KETERKAITAN :

1. Kementerian Investasi/BKPM;
2. Kementerian Terkait sesuai sektor;
3. Walikota Tasikmalaya;

PERINGATAN :

1. Pencapaian SOP dalam kondisi normal;
2. Biaya retribusi Rp. 0,- ( nol Rupiah ).

300/907/DPMPTSP/2021

Tgl Pembuatan : 20 Oktober 2021

Tgl/ No Revisi : -

Tgl Efektif : 25 November 2021

Disahkan Oleh :

Kepala Dinas Penanaman Modal dan  
Pelayanan Terpadu Satu Pintu  
Kota Tasikmalaya



Pelayanan Perizinan Berusaha (OSS RBA) Untuk Risiko Menengah Rendah

NO.	KEGIATAN	PELAKSANA			MUTU BAKU			Keterangan
		Pemohon	Dinas Teknis	DPMPTSP	Kelengkapan	Waktu	Output	
1	Pemohon mengajukan permohonan hak akses OSS RBA				Data kependudukan pemohon berupa data NIK	5 menit	Username dan password	Aplikasi OSS RBA
2	Pemohon mengajukan perizinan usaha dengan mengisi data pemohon				Data pribadi pemohon	5 menit	Data pribadi pemohon	Data pemohon sesuai dengan data KTP
3	Pemohon mengisi data usaha				Data perusahaan	5 menit	Data Perusahaan	
4	Pemohon mengisi daftar kegiatan usaha				Mengisikan daftar kegiatan usaha	5 menit	Daftar kegiatan Usaha	
5	Pemohon mendapatkan dan mencetak izin				Legalitas izin	5 menit	Nomor Induk Berusaha (NIB) dan Sertifikat Standar	Aplikasi OSS RBA





PEMERINTAH KOTA TASIKMALAYA  
DINAS PENANAMAN MODAL DAN PELAYANAN TERPADU SATU  
PINTU

Nomor SOP : 800/80G/DPMP TSP / 2021

Tgl Pembuatan : 20 Oktober 2021

Tgl/ No Revisi : -

Tgl Efektif : 25 November 2021

Disahkan Oleh :

Kepala Dinas Penanaman Modal dan  
Pelayanan Teraspadu Satu Pintu  
Kota Tasikmalaya



Nama SOP : Pelayanan Perizinan Berusaha (OSS RBA) Untuk Risiko Menengah Tinggi

DASAR HUKUM :

1. UU Nomor 25 Tahun 2009 tentang Pelayanan Publik;
2. UU Nomor 36 Tahun 2009 Tentang Kesehatan;
3. UU Nomor 11 Tahun 2020 tentang Cipta Kerja;
4. Peraturan Pemerintah Nomor 5 Tahun 2021 tentang Penyelenggaraan Perizinan Berusaha Berbasis Risiko;
5. Peraturan Pemerintah Nomor 6 Tahun 2021 tentang Penyelenggaraan Perizinan Berusaha di Daerah;
6. Peraturan Perundang-undangan dari Kementerian Terkait sesuai sektor.

KUALIFIKASI PELAKSANAAN :

- Front office: Minimal berpendidikan D3 (harus menguasai persyaratan izin);
- Verifikator adalah pejabat struktural yang memproses keabsahan dokumen izin dan non izin;
- Persetujuan : Kepala DPMP TSP Kota Tasikmalaya;

KETERKAITAN :

1. Kementerian Investasi/BKPM;
2. Kementerian Terkait sesuai sektor;
3. Walikota Tasikmalaya;
4. OPD Teknis;

PERALATAN/ PERLENGKAPAN :







1. Komputer;
2. Dokumen Izin;
3. Aplikasi OSS RBA.

PERINGATAN :

1. Pencapaian SOP dalam kondisi normal;
2. Biaya retribusi Rp. 0,- ( nol Rupiah ).

PENCATATAN DAN PENDATAAN :

- Di simpan sebagai data elektronik dan manual

NO.	KEGIATAN	PELAKSANA			MUTU BAKU			Keterangan
		Pemohon	Dinas Teknis	DPMPTSP	Kelengkapan	Waktu	Output	
1	Pemohon mengajukan permohonan hak akses OSS RBA				Data kependudukan pemohon berupa data NIK	5 menit	Username dan password	Aplikasi OSS RBA
2	Pemohon mengajukan perizinan usaha dengan mengisi data pemohon				Data pribadi pemohon	5 menit	Data pribadi pemohon	Data pemohon sesuai dengan data KTP
3	Pemohon mengisi data usaha				Data perusahaan	5 menit	Data Perusahaan	
4	Pemohon mengisi daftar kegiatan usaha				Mengisi daftar kegiatan usaha	5 menit	Daftar kegiatan Usaha	
5	Persetujuan persyaratan dari daftar kegiatan usaha oleh Dinas Teknis				File persyaratan, data pemohon dan data teknis izin	Sesuai dengan SOP pada Dinas Teknis	Surat Rekomendasi, pengembalian dan surat penolakan	Dinas Teknis
6	Melakukan verifikasi data usaha dan persetujuan daftar kegiatan usaha				File persyaratan, data pemohon, data pendukung izin dan rekomendasi dinas teknis	Sesuai dengan SOP pada Dinas Teknis	Verifikasi dan penetapan surat ijin atau surat pengembalian apabila belum lengkap	Aplikasi OSS RBA
8	Pemohon mendapatkan dan mencetak izin/surat penolakan				Legalitas Izin	5 menit	Nomor Induk Berusaha (NIB) dan Sertifikat Standar	Aplikasi OSS RBA

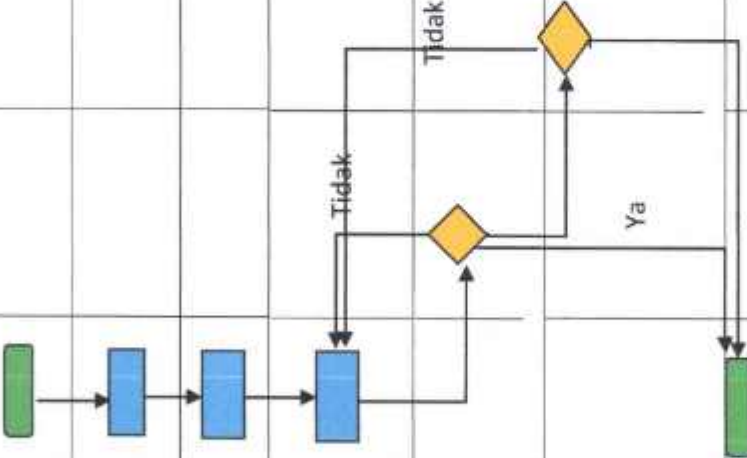



PEMERINTAH KOTA TASIKMALAYA  
DINAS PENANAMAN MODAL DAN PELAYANAN TERPADU SATU  
PINTU

Nomor SOP : 800/805/DPMP TSP/2021

Tgl Pembuatan

: 20 Oktober 2021

Tgl/ No Revisi

: -

Tgl Efektif

: 25 November 2021

Disahkan Oleh

Kepala Dinas Penanaman Modal dan  
Pelayanan Terpadu Satu Pintu

Kota Tasikmalaya



Nama SOP

: Pelayanan Perizinan Berusaha (OSS RBA) Untuk Risiko Tinggi

KUALIFIKASI PELAKSANAAN :

- Front office: Minimal berpendidikan D3 (harus menguasai persyaratan izin);
- Verifikator adalah pejabat struktural yang memproses keabsahan dokumen izin dan non izin;
- Persetujuan : Kepala DPMP TSP Kota Tasikmalaya;

DASAR HUKUM :

17. UU Nomor 25 Tahun 2009 tentang Pelayanan Publik;
18. UU Nomor 36 Tahun 2009 Tentang Kesehatan;
19. UU Nomor 11 Tahun 2020 tentang Cipta Kerja;
20. Peraturan Pemerintah Nomor 5 Tahun 2021 tentang Penyelenggaraan Perizinan Berusaha Berbasis Risiko;
21. Peraturan Pemerintah Nomor 6 Tahun 2021 tentang Penyelenggaraan Perizinan Berusaha di Daerah;
22. Peraturan Perundang-undangan dari Kementerian Terkait sesuai sektor.

KETERKAITAN :

11. Kementerian Investasi/BKPM;
12. Kementerian Terkait sesuai sektor;
13. Walikota Tasikmalaya;
14. OPD Teknis;

PERALATAN/ PERLENGKAPAN :

10. Komputer;
11. Dokumen izin;
12. Aplikasi OSS RBA.

PERINGATAN :

7. Pencapaian SOP dalam kondisi normal;
8. Biaya retribusi Rp. 0,- ( nol Rupiah ).

PENCATATAN DAN PENDATAAN :

- Di simpan sebagai data elektronik dan manual



NO.	KEGIATAN	PELAKSANA			MUTU BAKU			Keterangan
		Pemohon	Dinas Teknis	DPMPTSP	Kelengkapan	Waktu	Output	
1	Pemohon mengajukan permohonan hak akses OSS RBA				Data kependudukan pemohon berupa data NIK	5 menit	Username dan password	Aplikasi OSS RBA
2	Pemohon mengajukan perizinan usaha dengan mengisi data pemohon				Data pribadi pemohon	5 menit	Data pribadi pemohon	Data pemohon sesuai dengan data KTP
3	Pemohon mengisi data usaha				Data perusahaan	5 menit	Data Perusahaan	
4	Pemohon mengisi daftar kegiatan usaha				Mengisikan daftar kegiatan usaha	5 menit	Daftar kegiatan Usaha	
5	Peretujuan persyaratan dari daftar kegiatan usaha oleh Dinas Teknis				File persyaratan, data pemohon dan data teknis izin	Sesuai dengan SOP pada Dinas Teknis	Surat Rekomendasi, pengembalian dan surat penolakan	Dinas Teknis
6	Melakukan verifikasi data usaha dan persetujuan daftar kegiatan usaha				File persyaratan, data pemohon, data pendukung izin dan rekomendasi dinas teknis	Sesuai dengan SOP pada Dinas Teknis	Verifikasi dan penetapan surat ijin atau surat pengembalian apabila belum lengkap	Aplikasi OSS RBA
8	Pemohon mendapatkan dan mencetak izin/surat penolakan				Legalitas izin	5 menit	Nomor Induk Berusaha (NIB) dan Dokumen Izin	Aplikasi OSS RBA